

# Officina Dussoi

Officina Dussoi è la soluzione combinata hardware+software che consente di monitorare in tempo reale lo stato delle proprie attrezzature collegate alla rete idrica ed intervenire velocemente per risolvere il problema tecnico prima di un possibile allagamento.

Monitoraggio da remoto

Gestione addolcitori

**PATENTED**

Prevenzione  
antiallagamento  
Intelligente



# Il problema

Le foto in basso mostrano le cause ed i danni derivanti da **rottture o malfunzionamenti di attrezzature collegate alla rete idriche.**

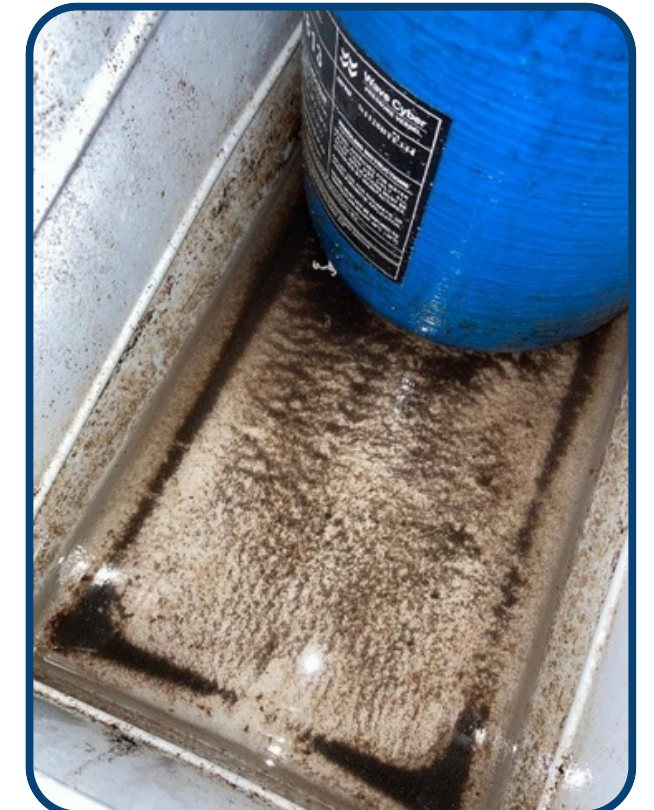

# Quanto è diffuso il problema?

- **2/10 clienti** ha avuto problemi relativi a perdite idriche negli ultimi 6 mesi
- **5/10 dei clienti con addolcitori manuali e il 2/10 con addolcitori automatici** non gestiscono correttamente le rigenerazioni

\*Fonte: Interviste e questionari effettuati su un campione di 146 professionisti

# Quali altri problemi abbiamo considerato?

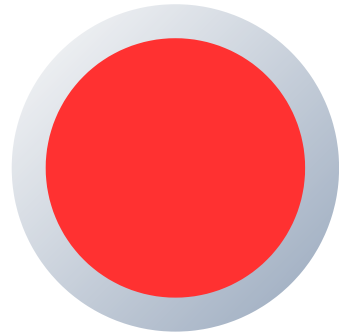

## **GESTIONE ADDOLCITORI**

Costoso utilizzo di sistemi a cartuccia per evitare dimenticanze nella gestione degli addolcitori.

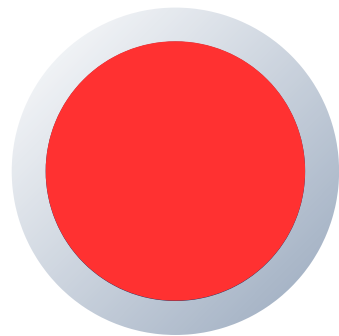

## **INTERVENTI TECNICI**

Interventi tecnici non necessari o difficilmente programmabili.

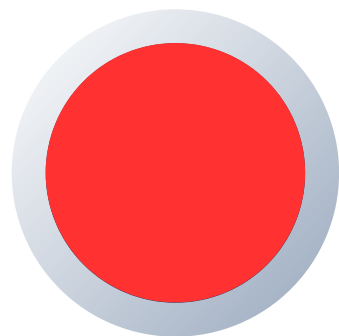

## **PERDITE IDRICHE**

Perdite idriche dovute a rotture o malfunzionamenti con conseguenti richieste di rimborso danni

# La nostra soluzione

## MVP hardware

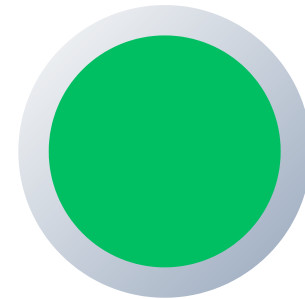
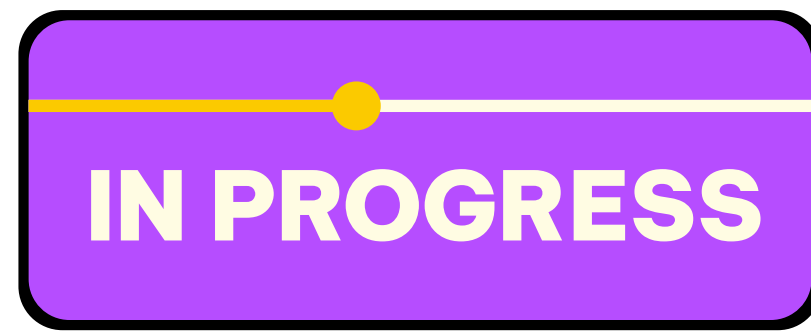

## GESTIONE ADDOLCITORI

1. Monitoraggio delle rigenerazioni con verifica dell'efficacia
2. Allarme per variazioni qualitative sospette dell'acqua
3. Settaggio bypass indipendente e da remoto

## Software

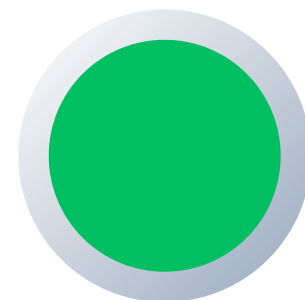
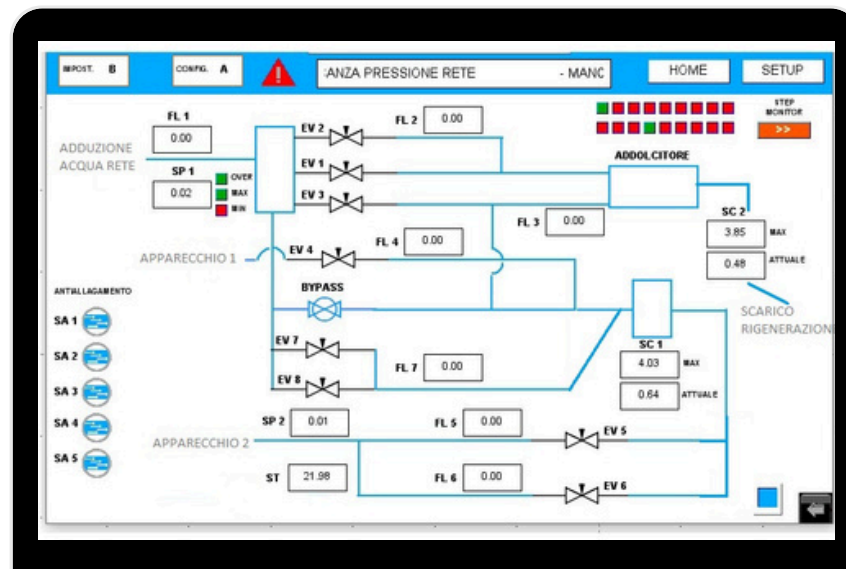

## INTERVENTI TECNICI

1. Verifica dei principali parametri della rete idrica
2. Verifica dell'ultima rigenerazione o sostituzione delle cartucce

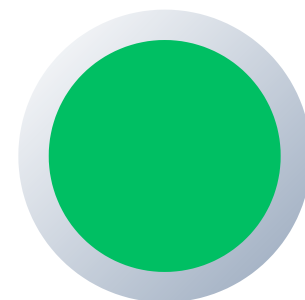

## PERDITE IDRICHE

Intervento automatico in caso di perdite con variabili programmabili e gestibili da remoto.



# Le funzionalità principali

## MONITORAGGIO DA REMOTO CON PROTEZIONE ANTI PERDITE IDRICHE BREVETTATA

- 1 Monitoraggio da remoto** della rigenerazione degli addolcitori, valutando frequenza ed efficacia
- 2 Gestione di bypass autonomo** con possibilità di fornire acqua per macchina da caffè e per lavabicchieri da unico addolcitore
- 3 Protezione da danni** dovuti a malfunzionamenti o rotture degli addolcitori o delle attrezzature collegate con possibilità di differenziare i gradi di intervento
- 4 Tecnologia collaborativa** con il gestore per rigenerazione resine o con il tecnico per sostituzione cartucce
- 5 Monitoraggio temperatura rete idrica** con allarme in caso di parametro fuori scala (caldo o freddo)
- 6 Monitoraggio pressione impianto idrico** con allarme in caso di parametro fuori scala regolabile da remoto.



# Come funziona

Dal punto di vista della Torrefazione

# Monitoraggio stato attrezzature e allarmi da remoto



# Analisi approfondita stato attrezzature

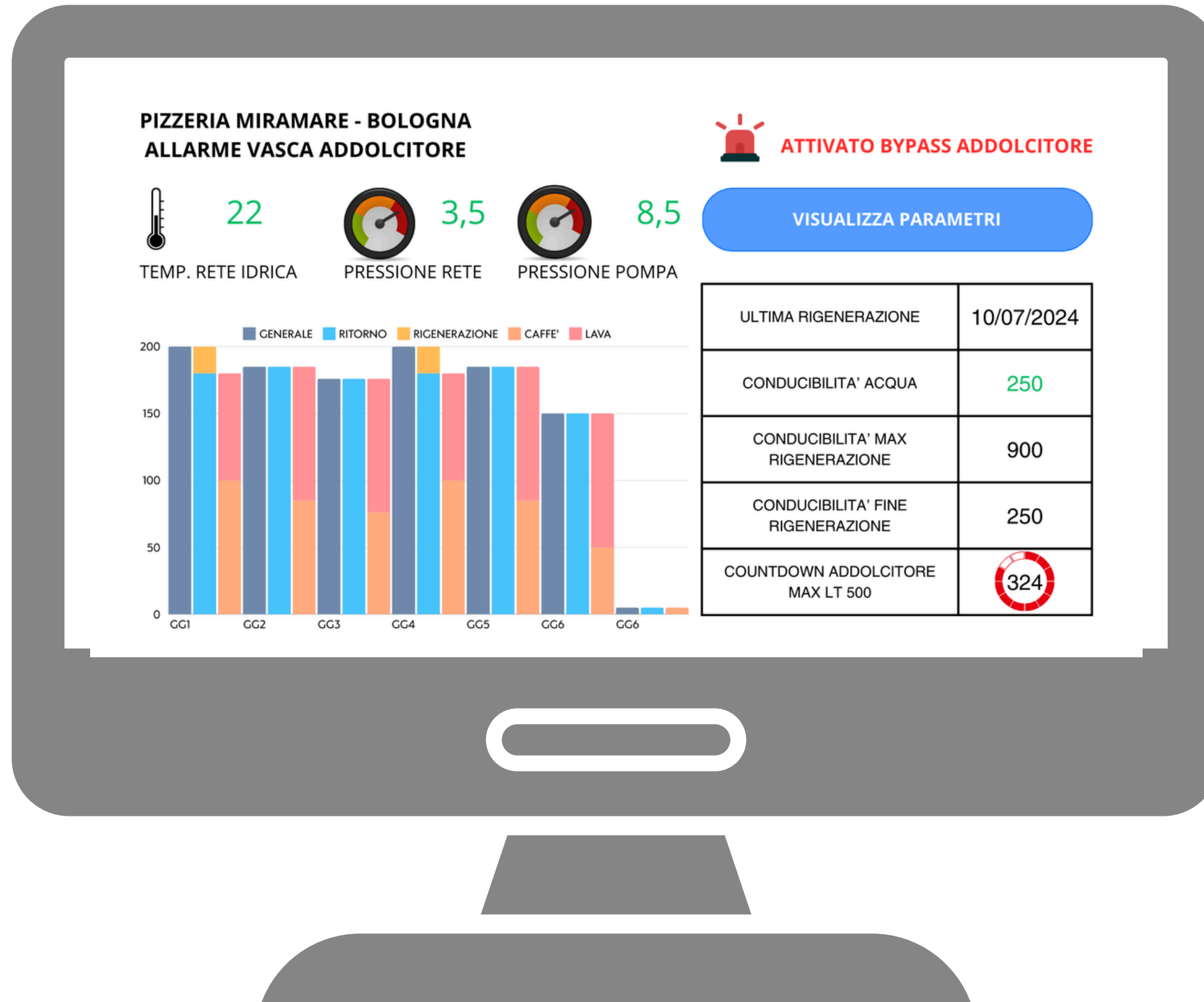

# Cosa ottieni se scegli noi?



## **GESTIONE ADDOLCITORI**

Accurata gestione dei sistemi filtranti installati, indipendentemente da marca, tipologia etc...



## **INTERVENTI TECNICI**

Riduzione di interventi tecnici banali o non necessari.  
Manutenzione preventiva alla segnalazione del guasto.



## **PERDITE IDRICHE**

Abbattimento del rischio derivante da perdite idriche ed eventuali richieste di risarcimento danni.

**Innova il modo in cui gestisci i  
tuoi clienti e le tue attrezzature  
da bar, risparmiando tempo e  
risorse economiche**



[dussoi.ef@proton.me](mailto:dussoi.ef@proton.me)

mobile +39 340 5356141

